

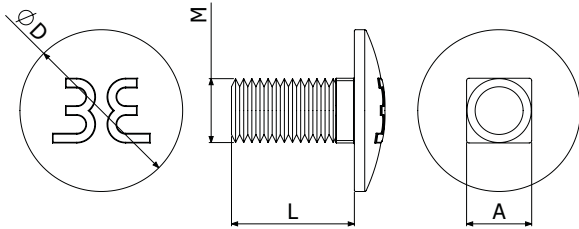

CARACTERÍSTICAS



Modelos: B1, B2, B3.

Acabados: Cincado, GC, i304.

Características Técnicas:

- Cabeza redondeada sin aristas
- Cuadradillo de bloqueo rebajado (respecto DIN 603 estándar) adaptado a los espesores de las bandejas.

Dimensiones:

MODELO	Acabado	M(mm)	L (mm)	D (mm)	A (mm)	P (N-m)
B1	EZ/GC	6	14	14	7	6
	i304/i316	6	20	14	7	6
B2	EZ/GC	8	15	20	8	15
	i304/i316	8	15	20	8	15
B3	GC	10	22	25	10	35
	i304/i316	10	22	25	10	35

INSTRUCCIONES DE MONTAJE

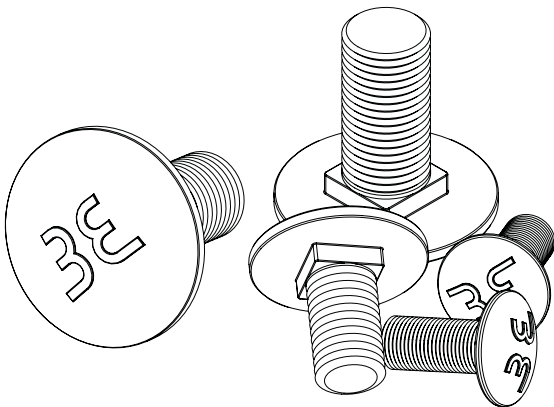

- Los tornillos B1, B2 y B3 son la solución ideal para la fijación de bandejas portables.
 - El cuadradillo de bloqueo hace que no se precise llave para sujetar la cabeza del tornillo mientras se aprieta la tuerca.
 - La altura reducida del cuadradillo está ajustada para permitir la fijación de los espesores de chapa adecuados (los tornillos DIN603 estándar no son adecuados para fijar bandejas portables).
 - La cabeza redondeada sin aristas evita el daño de los cables.
- Los tornillos B1 se emplean para fijar las bandejas BASORTRAY y sus accesorios entre si (uniones) y a los soportes.
- Los tornillos B2 se emplean para fijar las bandejas BASORTRAY y sus accesorios así como en diversas soluciones de soportaría (cartela lateral C-PC, soportes SCR a C-PC ó SUL, etc.).
- Los tornillos B3 se emplean para fijar las bandejas BASORTRAY de grandes vanos y las soluciones de soportaría de elevada carga.